



# PLATINUM SERIES



# PLATINUM SERIES

ENTREPRISE **EMPRESA**

# PREMIERS PAR TRADITION ET CAPACITÉ D'INNOVATION

Depuis plus de 60 ans sur le marché, PM est le premier fabricant italien de grues hydrauliques pour camions. Une tradition consolidée de technologie et d'innovation a permis à PM de développer de solides rapports professionnels et de conquérir des parts de marché toujours plus importantes, tant en Italie qu'à l'étranger. Culture, expérience et savoir-faire qui se traduisent par l'innovation et la capacité d'offrir à ses clients un produit de haute technologie et un niveau de service flexible et personnalisable.

Con más de 60 años en el mercado, PM es el principal fabricante italiano de grúas hidráulicas para camiones. Una consolidada tradición de tecnología e innovación ha permitido a PM desarrollar sólidas relaciones profesionales y conquistar cuotas de mercado cada vez más amplias, tanto en Italia como en el extranjero. Cultura, experiencia y conocimientos técnicos que se traducen en innovación y capacidad para ofrecer a sus clientes un producto de última generación y un nivel de servicio flexible y personalizable.

## PIONEROS POR TRADICIÓN Y CAPACIDAD DE INNOVACIÓN



Avec son siège principal à San Cesario S/P (MO), PM est également présente sur les marchés étrangers par le biais de filiales commerciales directes en Amérique du Nord, en Argentine, au Chili, au Mexique, en France, en Espagne et à Singapour. Actuellement, la gamme de produits PM compte plus de 50 séries, avec plus de 350 configurations possibles. De la conception à la réalisation des menuiseries, du contrôle de la qualité des matériaux aux essais finaux, tout est réalisé dans les deux usines de PM, 90 000 mètres carrés de surface totale, dont 40 000 mètres carrés couverts, une à San Cesario S/P (MO) et l'autre à Arad (Roumanie).

Con sede principal en San Cesario S/P (MO), PM también está presente en los mercados extranjeros a través de sucursales comerciales directas en Norteamérica, Argentina, Chile, Méjico, Francia, España y Singapur. Actualmente, la gama de productos PM cuenta con más de 50 series y más de 350 configuraciones posibles. Desde el diseño hasta la fabricación, pasando por el control de calidad de los materiales y las pruebas finales, todo se lleva a cabo en las dos fábricas de PM, de 90.000 m2 de superficie total, de los cuales 40.000 están techados, una en San Cesario S/P (MO) y la otra en Arad (Rumanía).

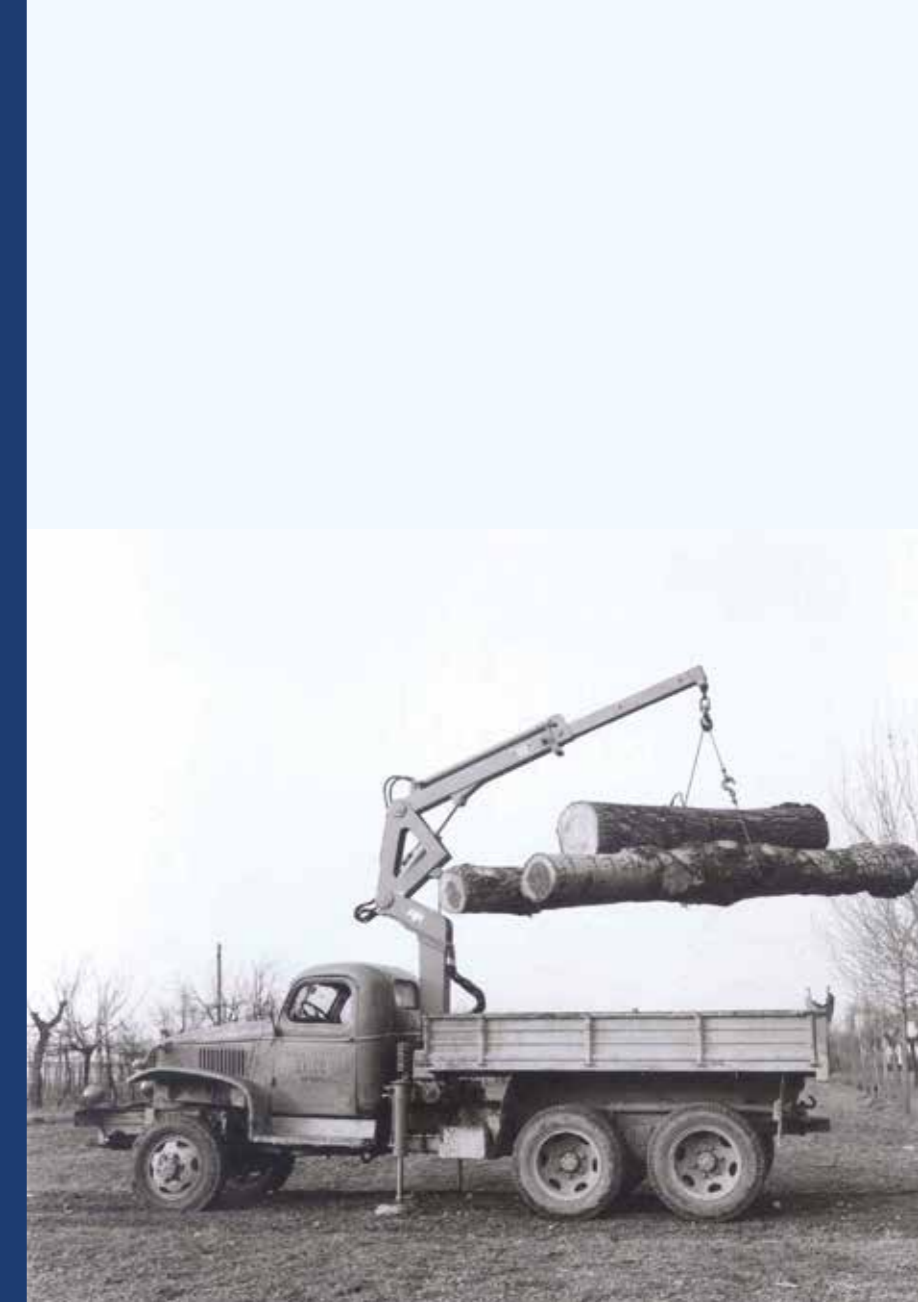

# PM SERVICE. TOUJOURS PROCHE DE VOUS SIEMPRE CERCA DE TI



## PM SERVICE CLIENTÈLE

Via une présence constante et une attention particulière à vos besoins, PM veille à accompagner chaque client de manière directe et transparente. Aller au cœur du problème et le résoudre rapidement, voilà ce qui motive le travail du personnel spécialisé PM. Le travail d'une équipe de techniciens qualifiés, fruit d'années d'expérience dans le secteur, est mis au service complet du client, afin de garantir la satisfaction finale la plus complète.

## SERVICIO DE ATENCIÓN AL CLIENTE DE PM

Mediante una asistencia constante y una atención especial a las necesidades de sus clientes, PM trata de apoyarlos de forma directa y transparente. Llegar al origen del problema y resolverlo rápidamente es lo que impulsa el trabajo del personal especializado de PM. El trabajo de un equipo de técnicos cualificados, fruto de años de experiencia en el sector, se pone al completo servicio del cliente, para garantizar su máxima satisfacción.

## PM RÉSEAU D'ASSISTANCE

PM garantit un large soutien en Italie et dans le reste du monde. Faire confiance au réseau d'assistance PM signifie que l'on peut toujours compter sur l'utilisation de pièces détachées d'origine, garantissant les performances maximales de la grue dans n'importe quelle condition de fonctionnement. Régulièrement dirigés par un personnel technique PM, afin de garantir l'assistance nécessaire, les centres de service PM font en sorte de maintenir un haut niveau de satisfaction du Client. PM assure également à son Réseau d'assistance la rapidité maximale lors de l'envoi des pièces détachées nécessaires pour résoudre un problème sur une grue PM, afin de rétablir rapidement le bon fonctionnement.

## RED DE SERVICIOS POSVENTA DE PM

PM garantiza una amplia asistencia en Italia y en el resto del mundo. Confiar en la Red de Servicios Posventa de PM significa contar siempre con el uso de repuestos originales, garantía de máximo rendimiento de la grúa en cualquier condición de funcionamiento. Atendidos periódicamente por personal técnico de PM para garantizar la asistencia necesaria, los centros de servicios de PM trabajan para mantener un alto nivel de satisfacción en el cliente. PM también garantiza que su Red de Servicios Posventa puede enviar rápidamente los repuestos necesarios para resolver un problema en una grúa de PM, con el fin de restablecer rápidamente su funcionamiento completo.

## PM PIÈCES DÉTACHÉES D'ORIGINE

PM accorde le même soin à la réalisation des pièces détachées d'origine PM qu'elle consacre à la conception et à la fabrication des grues. Ce n'est qu'ainsi que la grue PM peut garantir ses caractéristiques de fiabilité et de qualité supérieure au fil du temps. Les pièces détachées d'origine PM sont fabriquées selon les standards de qualité les plus élevés et sont conçues pour s'adapter exactement aux spécifications de la grue, garantissant ainsi la sécurité d'utilisation et le maintien des performances au fil du temps. Nos ingénieurs recommandent de n'utiliser que des pièces de rechange d'origine PM, les seules capables de garantir les mêmes performances que celles initiales.

## REPUESTOS ORIGINALES DE PM

PM dedica el mismo cuidado a la fabricación de los repuestos originales de PM que al diseño y la construcción de las grúas. Solo así la grúa de PM puede garantizar su fiabilidad y alta calidad a lo largo del tiempo. Los repuestos originales de PM se fabrican siguiendo los más altos estándares de calidad y han sido diseñados para ajustarse exactamente a las especificaciones de la grúa, garantizando un funcionamiento seguro y manteniendo el rendimiento a lo largo del tiempo. Nuestros ingenieros recomiendan utilizar únicamente repuestos originales de PM, que son los únicos que pueden garantizar el mismo rendimiento que de estreno.

SÉRIE PLATINUM

# PUISSANCE ÉLEVÉE, FAIBLES ENCOMBREMENTS ET AUCUNE CONTRAINTE DE MONTAGE

SERIE PLATINUM. ALTA POTENCIA, TAMAÑO REDUCIDO Y SIN LIMITACIONES DE MONTAJE



UNE POLYVALENCE EXCEPTIONNELLE, UNE AGILITÉ MAXIMALE

VERSATILIDAD EXCEPCIONAL, MÁXIMA AGILIDAD

L'ÉLECTRONIQUE AU SERVICE DES PERFORMANCES ET DE LA SÉCURITÉ

LA ELECTRÓNICA AL SERVICIO DEL RENDIMIENTO Y LA SEGURIDAD

MAYOR PRODUCTIVIDAD, AHORRO DE TIEMPO

AUGMENTATION DE LA PRODUCTIVITÉ, GAIN DE TEMPS

ALCANCES EXCEPCIONALES Y GRANDES CAPACIDADES DE CARGA

UNE PORTÉE EXCEPTIONNELLE ET DES CAPACITÉS ÉLEVÉES

GRANDES PERFORMANCES, HAUT NIVEAU DE FIABILITÉ

GRAN RENDIMIENTO, ALTO NIVEL DE FIABILIDAD

HAUTES PERFORMANCES, EFFICACITÉ MAXIMALE

ALTO RENDIMIENTO MÁXIMA EFICIENCIA

CERTIFICATIONS CERTIFICACIONES

UNI EN ISO 9001:2015

ISO 45001:2018

ISO 14001:2015

# CARACTÉRISTIQUES

## CARACTERÍSTICAS



### ROTATION CONTINUE

Unité d'orientation avec motoréducteurs sur couronne d'orientation, conçue pour un contrôle précis et sensible de la manœuvre, équipée d'un arrêt progressif pour une efficacité d'arrêt maximale.

### SISTEMA DE ROTACIÓN CONTINUA

Grupo de rotación con motorreductores en la quinta rueda, diseñado para un control preciso y sensible de la maniobra, equipado con un sistema de «soft stop» para una máxima eficacia en la parada.



### BIELLES DOUBLES

L'articulation avec le système exclusif de bielles PM garantit des courbes de levage extrêmement constantes et des performances élevées dans toutes les configurations de fonctionnement

### DOBLES BIELAS

La articulación con el exclusivo sistema de biela de PM garantiza curvas de elevación extremadamente constantes y un alto rendimiento en cualquier modo de funcionamiento.

### ANGLE NÉGATIF

Bras secondaire avec une course supplémentaire de 15° et mâts avec un angle négatif de 25°. Ils minimisent la flexion sur les extensions pour un contrôle optimal de la charge.

### ÁNGULO NEGATIVO

Brazo secundaria con recorrido extra negativo de 15° y pescantes con ángulo negativo de 25°. Minimizan la flexión en las extensiones para un control óptimo de la carga.



### DISTRIBUTEUR PROPORTIONNEL COMPENSÉ

Plus grande fluidité et contrôle en cas de plusieurs manœuvres activées simultanément.

### DISTRIBUIDOR PROPORCIONAL COMPENSADO

Mayor fluidez y control cuando se activan varias maniobras al mismo tiempo.



### CONTRÔLE ÉLECTRONIQUE POWER TRONIC

Limiteur de moment et système de contrôle électronique avec une puissance de calcul de 16 bits et système d'exploitation CoDeSys V3 pour la gestion immédiate des informations.

### CONTROL ELECTRÓNICO POWER TRONIC

Limitador de momento de carga y sistema de control electrónico con capacidad de cálculo de 16 bits y sistema operativo CoDeSys V3 para la gestión inmediata de la información.



### VANNES LPV (VANNES BASSE PRESSION)

Des vannes d'équilibrage spéciales sur les vérins de levage assurent un mouvement linéaire, précis et indépendant de la charge.

### VÁLVULAS LPV (VÁLVULAS DE BAJA PRESIÓN)

Las válvulas especiales de equilibrado de los gatos de elevación garantizan un movimiento lineal, preciso e independiente de la carga.



### SMART PLUS

Il optimise la vitesse de fonctionnement de la grue en fonction de la puissance de levage effective requise, ce qui se traduit par une augmentation automatique de la puissance.

### SMART PLUS

Optimiza la velocidad de funcionamiento de la grúa en función de la potencia real de elevación requerida, lo que se traduce en un aumento automático de la potencia.

### ÉCHANGEUR DE CHALEUR

Échangeurs équipés d'un système de contrôle avec technologie à « variateur », de sorte à optimiser l'échange de chaleur et à diminuer la consommation d'énergie.

### INTERCAMBIADOR DE CALOR

Intercambiadores con sistema de control con tecnología «inverter» para optimizar el intercambio de calor y reducir el consumo de energía.



### RADIOCOMMANDE MULTIFONCTIONNELLE

Système de transmission des données Frequency Jumping qui change constamment la fréquence de transmission en limitant au maximum les interruptions dues aux interférences.

### MANDO A DISTANCIA MULTIFUNCIONAL

Sistema de transmisión de datos Frequency Jumping que cambia constantemente la frecuencia de transmisión, limitando al máximo las interrupciones por interferencias.





### DIALOGUE CONSTANT AVEC L'OPÉRATEUR

Les commandes de l'opérateur se traduisent par un retour visuel à l'écran, concernant le pourcentage de levage, les pressions, la température et les conditions de stabilité.

### DIÁLOGO CONSTANTE CON EL OPERADOR

Las órdenes del operador se traducen en información visual en la pantalla, sobre el porcentaje de elevación, las presiones, la temperatura y las condiciones de estabilidad.

### ÉCRAN GRAPHIQUE SUR RADIOCOMMANDE

Plus grand, plus visible et avec plus d'informations. Rétro-éclairé, pour le travail de nuit. Egalement disponible en couleur.

### PANTALLA GRÁFICA EN EL MANDO A DISTANCIA

Más grande, mayor visibilidad y con más información. Retroiluminación, para su uso durante el trabajo nocturno. También disponible con pantalla a color.



### CONTRÔLE DU STABILISATEUR VIA RADIO

Sécurité maximale et flexibilité de contrôle grâce à la radiocommande. Les 4 bras stabilisateurs peuvent être commandés via l'émetteur de la grue.

### CONTROL DEL ESTABILIZADOR POR RADIO

Máxima seguridad y flexibilidad de control gracias al mando a distancia. El transmisor de la grúa puede utilizarse para controlar los cuatro brazos estabilizadores.

### INTERLOCK - STABILITÉ INSTALLATION ÉLECTRIQUE PM

Assure la stabilité du camion à tout moment, en fonction de laquelle sont déterminées la capacité de levage de la grue et les largeurs des zones de travail.

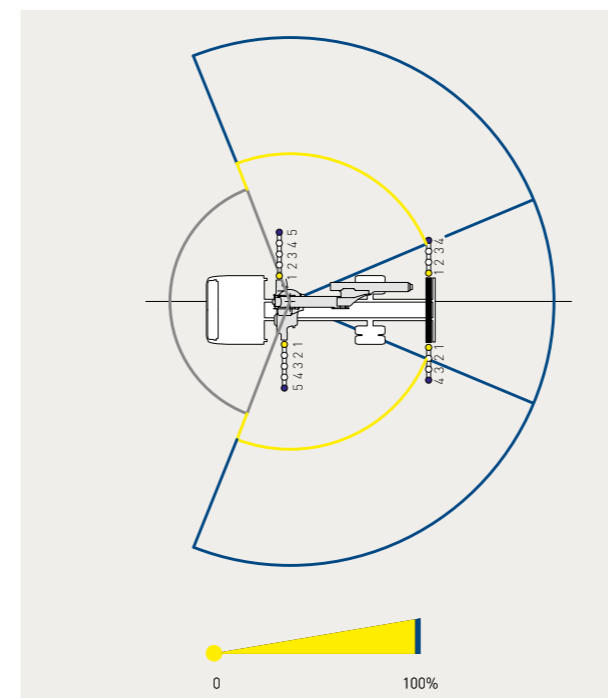

### INTERLOCK - SISTEMA ELÉCTRICO DE ESTABILIDAD DE PM

Garantiza la estabilidad del camión en todo momento, lo que determina la capacidad de elevación de la grúa y la anchura de las zonas de trabajo.

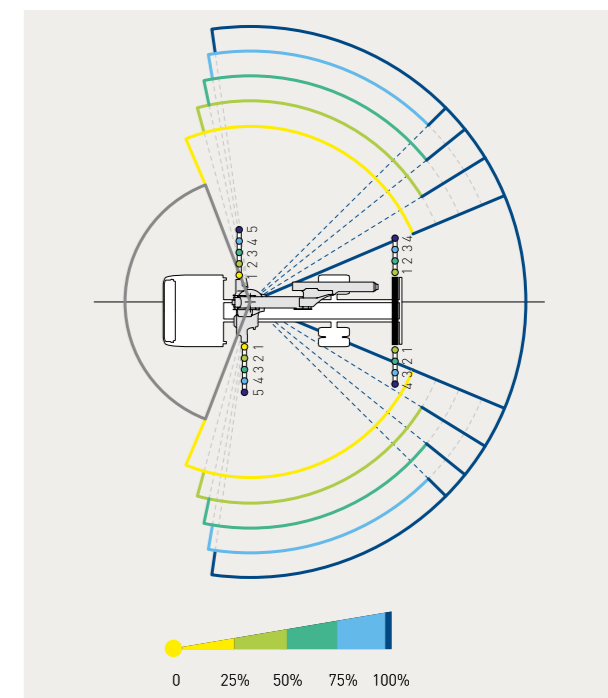
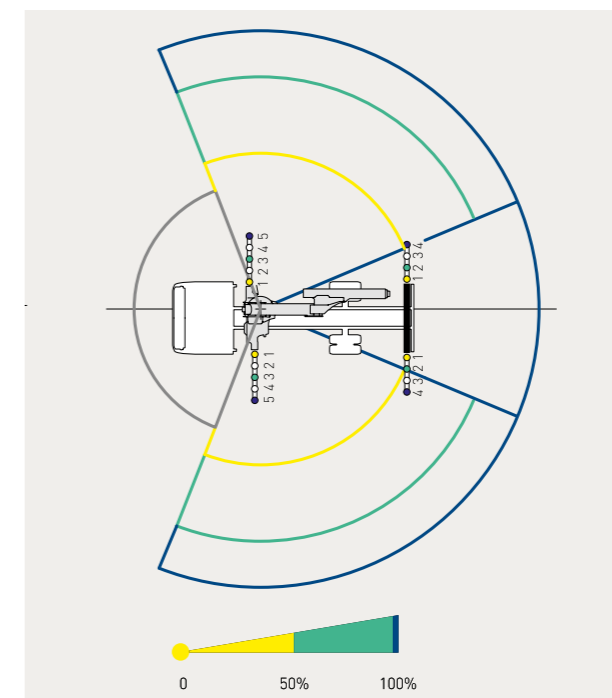

### INTERLOCK 3

Zone de travail à traverses complètement ouvertes ou complètement fermées, avec possibilité de stabiliser sur un seul côté. Sur grue à crémaillère.

Zona de trabajo con travesaños totalmente abiertos o cerrados, con la posibilidad de estabilizar en un único lado. En la grúa con cremallera.

### INTERLOCK 4

Zone de travail à traverses complètement ouvertes, partiellement ouvertes à 50% ou complètement fermées, avec la possibilité de stabiliser sur un seul côté. Version PLUS avec contrôle de la planéité également disponible. Sur grue à crémaillère.

Zona de trabajo con travesaños totalmente abiertos, parcialmente abiertos al 50% o totalmente cerrados, con la posibilidad de estabilizar en un único lado. También está disponible la versión PLUS con control de planicidad. En la grúa con cremallera.

### INTERLOCK 5

Zone de travail à traverses complètement ouvertes, partiellement ouvertes à 25% ou complètement fermées, avec la possibilité de stabiliser sur un seul côté. Version PLUS avec contrôle de la planéité également disponible.

Zona de trabajo con travesaños totalmente abiertos, parcialmente abiertos con paso del 25% o totalmente cerrados, con la posibilidad de estabilizar en un único lado. También está disponible la versión PLUS con control de planicidad.



## LEST

Pour augmenter la stabilité du véhicule, il est possible d'ajouter un lest, dont la présence est contrôlée par l'électronique de la grue.

## CONTRAPESO

Para aumentar la estabilidad del vehículo, se puede añadir un contrapeso cuya presencia está controlada por la electrónica de la grúa.



## STABILISATEURS ROTATIFS À 180°

Les vérins stabilisateurs peuvent pivoter hydrauliquement de 180° vers le haut sans augmenter l'encombrement de la grue.

## ESTABILIZADORES GIRATORIOS 180°

Los gatos de los estabilizadores pueden girar hidráulicamente hacia arriba 180° sin aumentar las dimensiones de la grúa.



## PESAGE DE LA CHARGE

Grâce à cet accessoire, l'opérateur peut peser la charge directement depuis la grue.

## PESAJE DE LA CARGA

Gracias a este accesorio, el operador puede realizar el pesaje de la carga directamente desde la grúa.



## FEUX DE POSITION SUR LES STABILISATEURS

Les vérins stabilisateurs peuvent être équipés de voyants lumineux à LED pour permettre une meilleure visibilité de la position et fonctionner en toute sécurité.

## LUCE DE POSICIÓN EN LOS ESTABILIZADORES

Los gatos estabilizadores pueden contar con luces indicadoras LED para proporcionar una mayor visibilidad de la posición y trabajar de forma segura.

## SOFT STOP

Amortisseur de fin de course électronique. Il permet un freinage en douceur de tous les mouvements de la grue. Les capteurs de mouvement permettent une approche lente au fin de course. La grue fonctionne plus rapidement et avec une précision millimétrique.

## SOFT STOP

Amortiguador de final de carrera electrónico. Permite un frenado suave de todos los movimientos de la grúa. Los sensores de movimiento permiten una aproximación lenta al final de carrera. La grúa funciona con mayor rapidez y una precisión milimétrica.

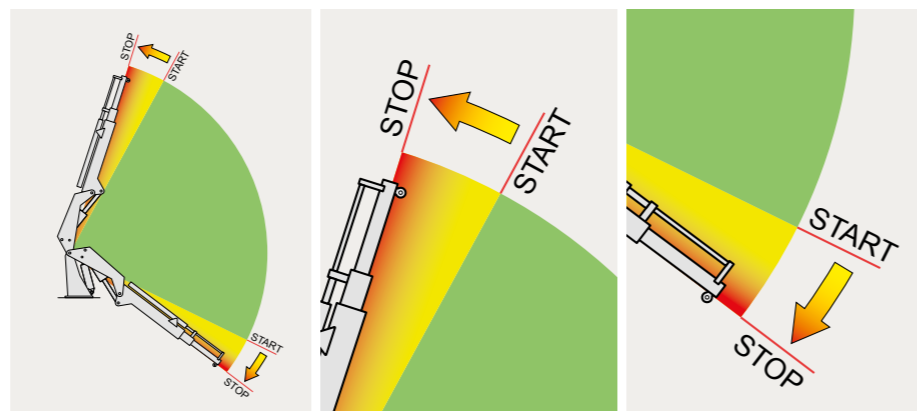

## TPW - INDICATEUR DE POSITION DE TRANSPORT

Écran à distance situé dans la cabine du camion qui signale la fermeture de la grue et des stabilisateurs.

## TPW - INDICADOR DE POSICIÓN DE TRANSPORTE

Pantalla remota ubicada en la cabina del camión que señala cuando se están cerrando la grúa y los estabilizadores.

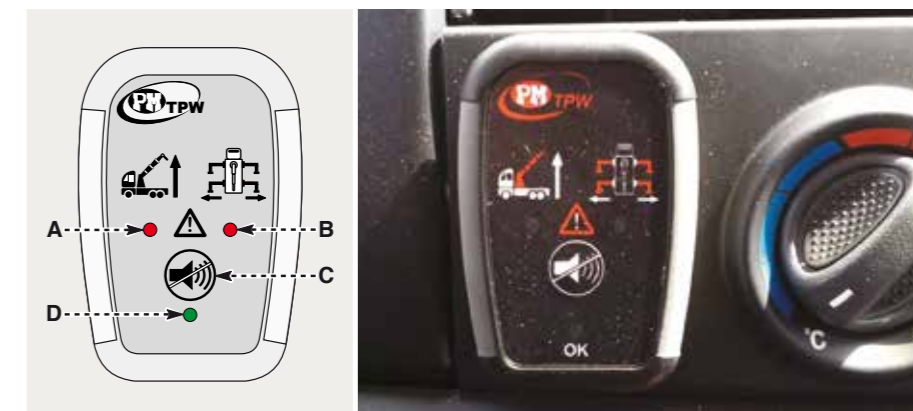



### TREUIL

Possibilité d'appliquer un treuil à contrôle électronique sur la grue de base, même avec retour sur le Jib, avec le choix entre simple ou double traction selon la configuration.

### CABESTRANTE

Posibilidad de integrar un cabestrante con control electrónico en la grúa base, incluso con retorno en el pescante, con la opción de tracción simple o doble según la configuración.



### ACTIVATIONS SUPPLÉMENTAIRES

Des fonctions supplémentaires peuvent être activées hydrauliquement à la pointe, avec des enrouleurs de tuyaux hydrauliques ou des conduits de tuyaux. À utiliser avec des mâts ou des accessoires.

### ACTIVACIONES ADICIONALES

Las funciones adicionales se pueden activar hidráulicamente en la punta, con enrolladores hidráulicos o conductos de recogida de tubos. Para usarlas con pescantes o accesorios.

### FERMETURE DU MÂT AVEC ÉLINGUE MONTÉE

Système automatique qui permet de replier la grue tout en gardant le câble du treuil monté sur Jib, éliminant ainsi le processus coûteux de démontage du câble.

### CIERRE DEL PESCANTE CON CABLE MONTADO

Sistema automático que permite plegar la grúa manteniendo el cable del cabestrante montado en el pescante, lo que elimina el tedioso proceso de desmontaje del cable.

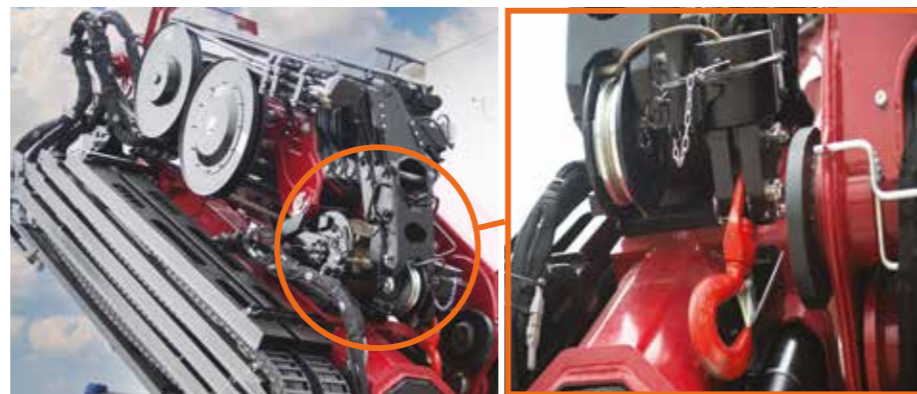

### RACCORD RAPIDE POUR LES ACTIVATIONS

Facilite la connexion et la déconnexion du mât ou des accessoires. Les tuyaux des activation sont regroupés dans un bloc actionné par un levier. Soupape de décharge de la pression résiduelle

### ACOPLAMIENTO RÁPIDO PARA ACTIVACIONES

Operaciones fáciles de conexión y desconexión del pescante o los accesorios. Los tubos de las activaciones están agrupados en un bloque accionado por una palanca. Válvula de alivio de la presión residual

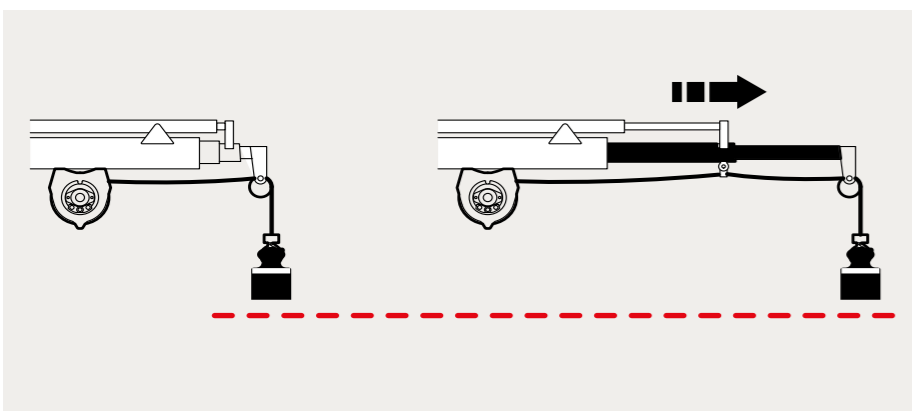

### SMART WINCH – TREUIL À COMMANDE SYNCHRONISÉE

Système automatique qui maintient une distance constante entre la tête et la poulie, pour faciliter l'utilisation de la grue avec treuil et augmenter l'efficacité.

### SMART WINCH - CABESTRANTE CON CONTROL SINCRONIZADO

Sistema automático que mantiene una distancia constante entre el cabezal y la polea, para facilitar el uso de la grúa con cabestrante y aumentar la eficiencia.



### FEUX DE TRAVAIL

Feu de travail à technologie LED haute efficacité. Phares haute puissance et à faible consommation pour grues et Jib. Parfaits pour le travail de nuit ou avec une mauvaise visibilité.

### BALIZA DE TRABAJO

Baliza de trabajo con tecnología LED de alta eficiencia. Balizas de alta potencia y bajo consumo para grúas y pescantes. Ideal para el trabajo nocturno o con poca visibilidad.

**JIB**

Angle négatif de 20°. Permettent une flexibilité opérationnelle maximale dans les situations d'accès difficile. Réalisés à partir d'aciers spéciaux (à haute résistance), ils garantissent une résistance maximale et une légèreté maximale, ce qui se traduit par une plus grande capacité de charge.

**PESCANTE**

Ángulo negativo de 20°. Permiten la máxima flexibilidad operativa en situaciones de difícil acceso. Fabricados con aceros especiales (de alta resistencia elástica), garantizan la máxima resistencia y ligereza, lo que se traduce en una mayor capacidad de carga.



**FERMETURE AUTOMATIQUE**

Extension et rentrée des bras de la grue à l'aide d'un seul levier, pour faciliter les opérations d'ouverture et de fermeture de la grue pour une plus grande opérabilité.

**CIERRE AUTOMÁTICO**

Extensión y plegado de los brazos de la grúa mediante una única palanca, lo que facilita las operaciones de apertura y cierre de la grúa para una mayor capacidad operativa.

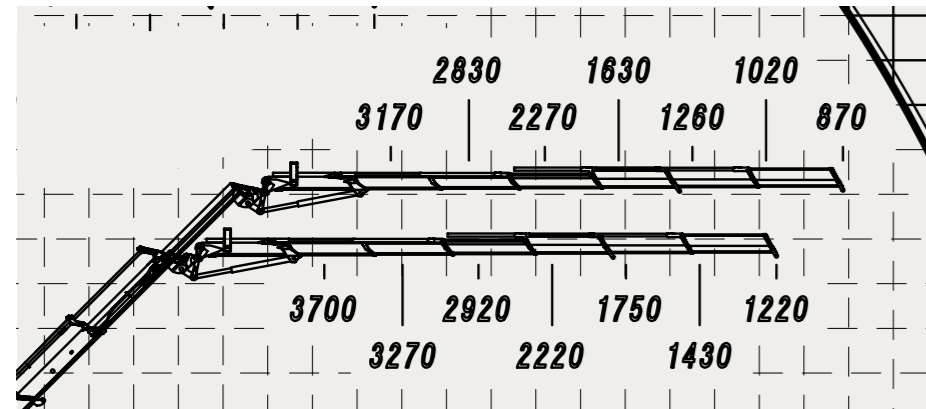

**JMP**

Le système de contrôle JMP (JIB Multi Power) optimise les performances du mât, via une variation dynamique de la pression maximale. Le mât travaille toujours avec la pression la plus élevée possible, en fonction de la configuration géométrique de la grue.

**JMP**

El sistema de control JMP (JIB Multi Power) optimiza el rendimiento del pescante variando dinámicamente la presión máxima. El pescante trabaja siempre con la mayor presión posible, en función de la configuración geométrica de la grúa.



**PASSERELLE PM - CONNEXION À DISTANCE**

Unité de contrôle pour la gestion de la flotte à distance, avec enregistrement des données de travail dans le cloud, diagnostic à distance et planification d'assistance.

**PM GATEWAY - CONEXIÓN REMOTA**

Unidad de control para la gestión remota de la flota, con registro de datos del trabajo en la nube, diagnóstico remoto y programación de los servicios de mantenimiento.

**RÉGÉNÉRATION DE L'HUILE DANS LES EXTENSIONS**

Grâce à une soupape de régénération innovante, l'huile contenue dans le circuit des extensions est réutilisée avant d'être vidangée pour augmenter la vitesse de travail.

**REGENERACIÓN DEL ACEITE EN LAS EXTENSIONES**

Gracias a una innovadora válvula regenerativa, el aceite del circuito de las extensiones se reutiliza antes de ser drenado para aumentar la velocidad de trabajo.



**BRAS COURT LC / C**

*\* disponible uniquement pour certaines versions*

La version LC, avec premier bras rétractable hydrauliquement, facilite la manutention des objets volumineux et lourds à rayon court et optimise également les positions de chargement sous la colonne.

**BRAZO CORTO LC / C**

*\* solo disponible para determinadas versiones*

La versión LC, con un primer brazo retráctil hidráulicamente, facilita la manipulación de objetos voluminosos y pesados de radio corto y también optimiza las posiciones de carga bajo la columna.

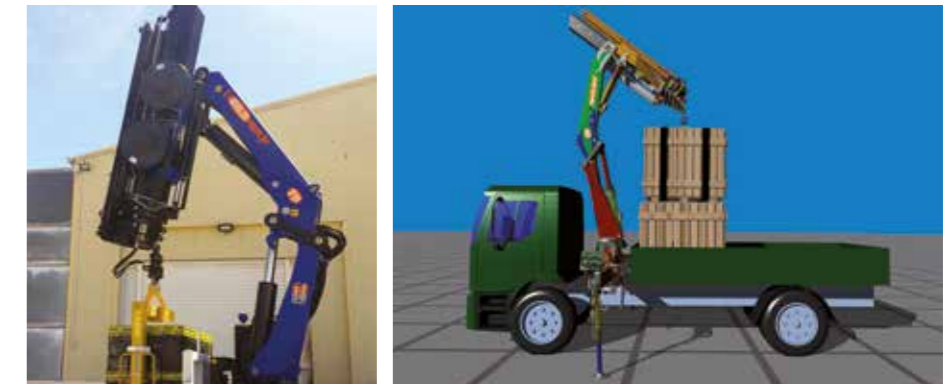



### BRAS OCTOGONAL

*\* disponible uniquement pour certaines versions*

Le profil octogonal permet de mieux exploiter les caractéristiques des aciers à haute résistance utilisés dans la construction des bras à extension. Le bras peut maintenir une petite épaisseur sans risque de déformation. Il en résulte une capacité de charge plus élevée, un moindre poids du paquet bras, un moindre poids de la grue.

### BRAZO OCTAGONAL

*\* solo disponible para determinadas versiones*

El perfil octogonal permite un mejor aprovechamiento de las características de los aceros de alta resistencia utilizados en la fabricación de los brazos extensibles. El brazo puede mantener un grosor fino sin riesgo de deformación. El resultado se traduce en una mayor capacidad de carga, un menor peso del bloque de brazos y un menor peso de la grúa.

### CONCEPTION LÉGÈRE ET FONCTIONNELLE

PM utilise des aciers de haute qualité et très résistants. Les grues PM atteignent la perfection dans le rapport poids/puissance associées à un design simple et fonctionnel.

### DISEÑO LIGERO Y FUNCIONAL

PM utiliza aceros de alta calidad y gran resistencia. Las grúas de PM alcanzan la perfección en la relación peso/potencia combinada con un diseño sencillo y funcional.



### RÉSERVOIR À BORD

Toutes nos grues sont fournies avec un réservoir d'huile situé sur la base pour réduire et optimiser l'espace d'installation.

### DEPÓSITO INTEGRADO EN LA MÁQUINA

Todas nuestras grúas se suministran con un depósito de aceite situado en la parte inferior para reducir y optimizar el espacio de instalación.





PM OIL & STEEL S.P.A. - Via G. Verdi, 22 - 41018 - San Cesario sul Panaro (Modena) - Italy [www.pm-group.eu](http://www.pm-group.eu)